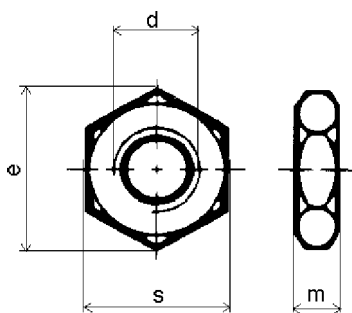
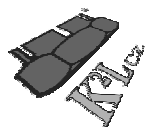

DIN 936
Šestihranné matice nízké se sražením

ISO : 4035
ČSN : 021403
EN : 24035
PÚ : - bez povrch.
 úpravy
 - galvanicky
 zinkováno
14 H (17 H)

d	stoup. závitu	m	s	e	balení
M 8	1,25	5	13	14,38	1000
M 10	1,5	6	17	18,9	500
M 12	1,75	7	19	21,1	500
M 14	2	8	22	24,49	100
M 16	2	8	24	26,75	100
M 18	2,5	9	27	29,56	100
M 20	2,5	9	30	32,95	50
M 22	2,5	10	32	35,03	50
M 24	3	10	36	39,55	50
M 27	3	12	41	45,2	25
M 30	3,5	12	46	50,85	25
M 36	4	14	55	60,79	10

Poznámky :

Informace o cenách podáváme telefonicky, případně prostřednictvím obchodních zástupců. Rozměry, které nejsou uvedeny v katalogu Vám také rádi sdělíme.

Šestihranné matice nízké s jemným závitem
ISO : 8675
ČSN : 021403
EN : 28675
PÚ : - bez povrch.
úpravy
- galvanicky
zinkováno

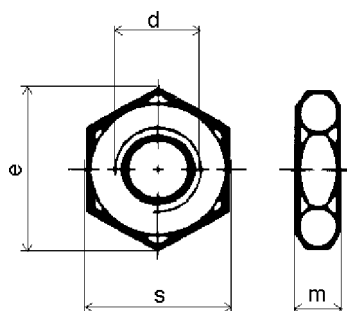
14 H (17 H)

d	stoup. závitů	m	s	e	balení	d	stoup. závitů	m	s	e	balení
M 8	1	5	13	14,38	100	M 30	2	12	46	50,85	25
M 10	1	6	17	17,77	100	M 32	1,5				1
M 10	1,25	6	17	17,77	100	M 33	1,5	14	50	55,37	1
M 12	1,25	7	19	20,03	100	M 33	2	14	50	55,37	1
M 12	1,5	7	19	20,03	100	M 35	1,5				1
M 14	1,5	8	22	23,35	100	M 36	1,5	14	55	60,79	1
M 16	1,5	8	24	26,75	50	M 36	3	14	55	60,79	1
M 18	1,5	9	27	29,56	50	M 38	1,5				1
M 18	2	9	27	29,56	50	M 39	1,5	16	60	66,44	1
M 20	1,5	9	30	32,95	50	M 39	3	16	60	66,44	1
M 20	2	9	30	32,95	50	M 40	1,5				1
M 22	1,5	10	32	35,03	50	M 42	1,5	16	65	71,3	1
M 22	2	10	32	35,03	50	M 42	3	16	65	71,3	1
M 24	1,5	10	36	39,55	25	M 45	1,5	18	70	76,95	1
M 24	2	10	36	39,55	25	M 45	3	18	70	76,95	1
M 26	1,5				25	M 48	1,5	18	75	82,6	1
M 27	1,5	12	41	45,2	25	M 48	3	18	75	82,6	1
M 27	2	12	41	45,2	25	M 50	1,5				1
M 28	1,5				25	M 52	1,5	20	80	88,25	1
M 30	1,5	12	46	50,85	25	M 52	3	20	80	88,25	1

Poznámky :

Informace o cenách podáváme telefonicky, případně prostřednictvím obchodních zástupců. Rozměry, které nejsou uvedeny v katalogu Vám také rádi sdělíme.

