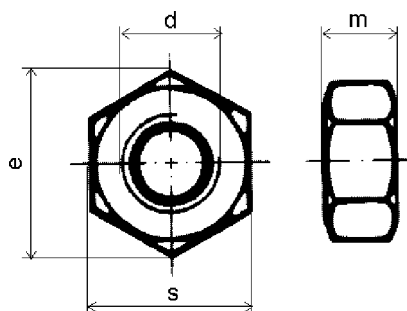
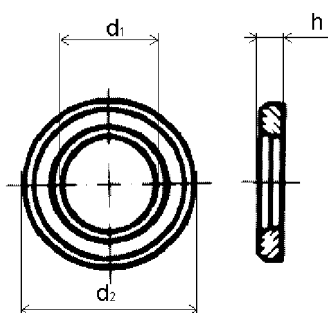

**DIN 6915**
**Šestihranné matice pro vysokopevnostní spoje ocelových konstrukcí**
**Pevnost : 10**
**PÚ :** - bez povrch.  
úpravy  
- žárově  
zinkováno

d	e	m	s	balení
M 12	23,91	10	22	1
M 16	29,56	13	27	1
M 20	35,03	16	32	1
M 22	39,55	18	36	1
M 24	45,2	19	41	1
M 27	50,85	22	46	1
M 30	55,37	24	50	1
M 36	66,44	29	60	1

**DIN 6916**
**Podložky kruhové pro vysokopevnostní spoje ocelových konstrukcí**
**PÚ :** - bez povrch.  
úpravy  
- žárově  
zinkováno

**MAT :** (≥295 HV 10)

d 1	d 2	h	balení
13	24	3	1
17	30	4	1
21	37	4	1
23	39	4	1
25	44	4	1
28	50	5	1
31	56	5	1
34	60	5	1
37	66	6	1

**Poznámky :**

Informace o cenách podáváme telefonicky, případně prostřednictvím obchodních zástupců. Rozměry, které nejsou uvedeny v katalogu Vám také rádi sdělíme.

